

1. 工事説明書にセットされているもの

- ・据置タイプ (BCS-I 型) … ① 工事説明書 <本説明書>
- ② 固定用アンカーセット<据置タイプのみ付属>
 - ・「固定用アンカー(M10用) 4本」「アンカー用ボルト(M10用・いたずら防止ネジ) 4本」
 - 「アンカーボルト用スプリングワッシャー4個」「M10専用レンチ1本(いたずら防止ネジ用)」のセット

2. 取扱い説明書にセットされているもの

- ① 取扱い説明書
- ② 管理者表示ラベル (1枚)
- ③ M4専用レンチ (1本)
- ④ Vパッキン (1個)
- ⑤ 受領書兼ユーザー登録証 (ハガキ・1枚)

[アンカーボルト用・M10専用レンチ]

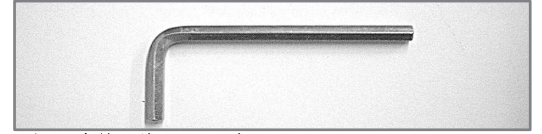

(注) 工事終了後、M10専用レンチは、必ず「取扱い説明書」の袋に入れて保管して下さい。

■ 設置場所に関するお願い ■

1. 駐輪場より若干離れた場所に設置して下さい
<自転車に埋もれてしまう可能性があるので>
【望ましい設置場所】
 - ① 店舗や建物の入口付近(通行・催し物の邪魔にならない場所)
 - ② 駐輪場へのアプローチ道路の角や隅にあたる場所
2. 前面(ホース面)に自転車をセットするスペースを確保できる場所に設置して下さい
3. 人がハンドルを引き上げて操作するため、地上より230cm以上の空間が確保できる場所に設置して下さい

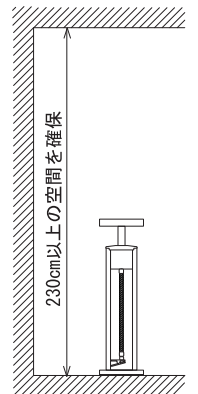
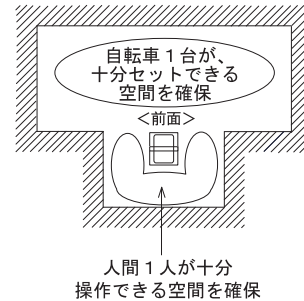

自転車をセットして操作が不都合なく出来る場所に設置してください

空気入れの周りには、駐輪禁止の表示等をし、自転車がいつでもセット出来る状態にしてください

自転車が埋もれてしまう可能性の高い場所へ設置しないでください

工事説明書 (据置タイプ「BCS-I型」用)

Ecostand

[据置タイプ・工事手順]

(注) 固定用アンカーには、必ず本製品付属の「固定用アンカーセット」をご使用下さい

■ 基礎工事について ■

- アスファルト・インターロッキング等、コンクリートによる基礎工事が施されていない場所への設置の際は、右図を参考に基礎工事(アンカーを打ち込むためのベース作り)を行なった上で、アンカーを打ち込み、本体を設置して下さい。

※ 尚、基礎工事が済んでいる場所での設置の際は、基礎(コンクリート)の厚さが100mm以上あることを確認の上で、アンカーを打ち込んで下さい。

■ アンカーの打ち込み以降の作業は裏面参照 ■

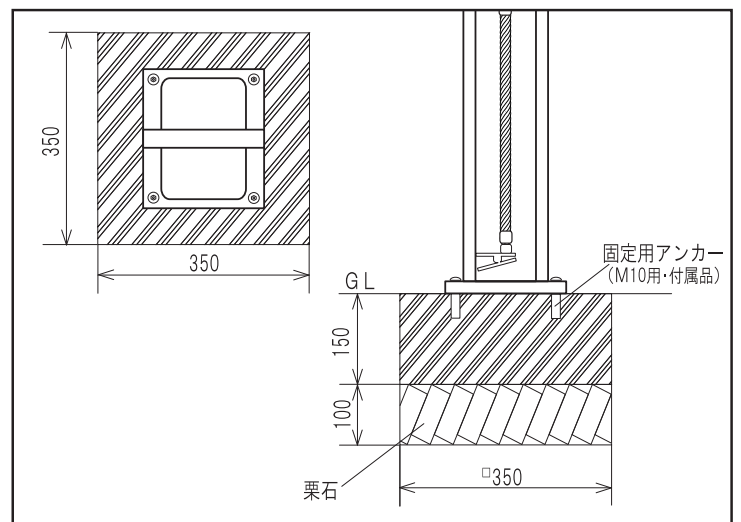

① アンカーの位置決めをする

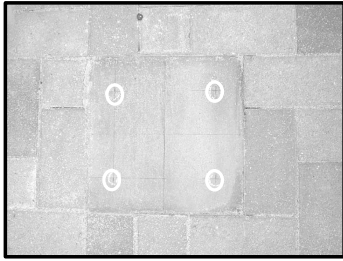

アンカー
(外径14.0mm)
の下穴径は、
14.5mm

⑤ 専用ボルトで本体を固定する



アンカーボルトは付属の「いたずら防止ネジ」を使用して下さい。ネジの締めつけは、M10専用レンチを使用して下さい。

(注) M10専用レンチ使用後は、必ず「取扱説明書」の袋に入れて保管して下さい。

② アンカー打ち込み用下穴を開ける



⑥ 水準器で水平をとる(左右)



③ アンカー打ち込む



⑦ 水準器で水平をとる(前後)



④ アンカーを打ち込んだ状態



⑧ 設置完了



故障等に関する対応説明書

Ecostand

● 製品の構造上、内部の分解点検、修理が必要となるため、設置場所での修理のご依頼は、お断りさせていただきます。製品を取り外した上で、弊社工場へお送りいただき(着払い)、工場での分解修理を対応の基本といたします。ご了承ください。

★ 「空気がはいらなくなった」等故障らしきときは、弊社までご一報下さい。

TEL 03-3230-4393

■ 購入後、1年未満に発生した故障等に対する対応について ■

- ① 製品上の問題による故障等 → 無料
 - ◆ 弊社へのTEL → 御社での「製品取り外しと弊社への発送(着払い)」 → 弊社工場修理 → 修理後製品の発送 → 御社での据え付け
- ② いたずら・何かにぶつけられた等とした製品上の問題以外による故障等 → 有料 <その都度のお見積にて対応>
 - ◆ 弊社へのTEL → 御社での「製品取り外しと弊社への発送(着払い)」 → 弊社工場点検 → 修理等に関するお見積 → 弊社工場での修理 → 修理済製品の発送 → 御社での据え付け

■ 購入後、1年以上経過した故障等に対する対応について ■

- ① 購入者側(使用者側)での「メンテナンス領域とさせていいただいている事項」への対応 → 部品代のみ有料
 - (1) パッキンの油切れ (取扱説明書に従い注油下さい) ⇒ 3~4ヶ月に1回位、注油願います
 - (2) トンボロの破損 (取扱説明書に従い交換下さい) ◆ TELにてトンボロの注文 → 御社で交換
 - (3) パッキンの摩耗劣化 (取扱説明書に従い交換下さい) ◆ TELにてパッキンの注文 → 御社で交換
 - (4) ブレードホースの破損等 (取扱説明書に従い交換下さい) ◆ TELにてブレードホースの注文 → 御社で交換
- ② 上記以外の故障、故障の原因等がハッキリしない場合に関する対応 → 有料 <その都度のお見積にて対応>
 - (1) 空気が入らなくなった等、故障らしき場合の初期対応について
 - 1. 弊社へのTEL → 弊社での現象に対するヒアリング → 想定される事項に対する御社での対応 (必要に応じて部品注文)
 - 2. 弊社へのTEL → 弊社での現象に対するヒアリング → ヒアリングの結果、詳細なる点検が必要になった場合 → 御社での「製品の取り外しと弊社への製品発送(着払い)」 → 弊社工場での点検 → 修理等に関するお見積 → 弊社工場での修理 → 修理済製品の発送 → 御社での据え付け